

# Переходники для средств измерения давления Модель 910.14

WIKА типовый лист AC 09.05

## Применения

- Для монтажа системы измерения давления, трех-ходовых кранов, запорные клапанов, сифонов, дроссельных устройств а также дополнительных принадлежностей.

## Различные исполнения

### Переходник наружная-внутренняя резьба

используется для адаптации в случаях, когда наружная резьба в точке отбора давления отличается от внутренней резьбы штуцера манометра.

### Переходник внутренняя-внутренняя резьба

используется для адаптации двух наружных резьб одинакового или разного размеров.

### Переходник наружная-наружная резьба

используется для адаптации двух внутренних резьб одинакового или разного размеров.

### Самоуплотняющийся ниппель (СУ)

используется для адаптации манометров, имеющих малые размеры резьбы, к точке отбора давления с большой резьбой (пример с G ¼ на G ½). Не требует дополнительных уплотнительных колец между манометром и самим ниппелем. В случае заводской сборки с манометром на WIKА ниппели дополнительно закрепляются резьбоблокирующим компаундом.

### Муфта левая-правая резьба

соответствует DIN 16283. Она имеет левую резьбу с одной стороны и правую - с другой. Эта особенность позволяет осуществлять уплотнение одновременно с позиционированием манометра вокруг вертикальной оси.

### Нанидная гайка с ниппелем

соответствует DIN 16284. Позволяет производить установку без изменения положения манометра и точки отбора давления относительно друг друга.

### Компрессионный фитинг с муфтой для присоединения без пайки

используется для присоединения измерительных приборов или фитингов к трубам из меди, стали и нержавеющей стали. Очень удобен для монтажа, не имеет точек пайки и сварки. Уплотнительная шайба входит в комплект поставки.



Рис. слева: Переходник наружная-внутренняя резьба, G ½ / G ¼ В  
Рис. справа: Компрессионный фитинг с муфтой, G ½ 400/6



Рис. слева: Муфта левая-правая резьба, G ½ / G ½ левая резьба  
Рис. справа: Вращающийся переходник для манометра (поворотный переходник)

**Комплект фланцев с уплотнительным кольцом линзового типа**  
используется для монтажа измерительных приборов высокого давления (до 4000 бар). Два резьбовых фланца, соединяемые четырьмя болтами, позволяют устанавливать измерительный прибор в любом необходимом положении.

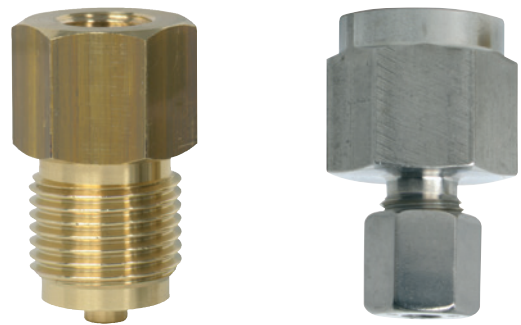
### Вварной переходник

с наружной резьбой. С левой резьбой он используется для присоединения при помощи муфты левая-правая резьба, а с правой резьбой (по EN 837-1) он обычно применяется для непосредственного присоединения к точкам отбора давления.

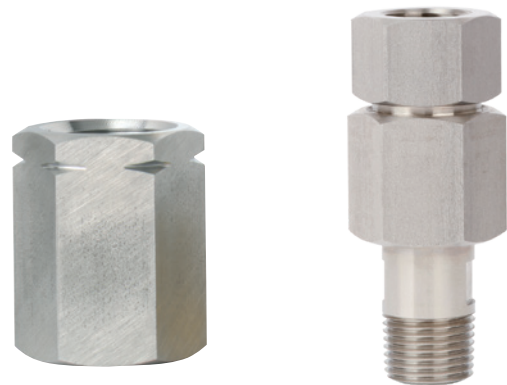
### Вращающийся переходник для манометра (поворотный переходник)

позволяет устанавливать измерительные приборы в необходимом положении в диапазоне 360 °.

## Стандартное исполнение

### Размеры и присоединение

см. таблицу

### Материал

Латунь, сталь, нержавеющая сталь 1.4571

### Опции

- Латунь, с хромовым покрытием
- Специальные резьбы

## Размеры в мм

### Наружная-внутренняя резьба

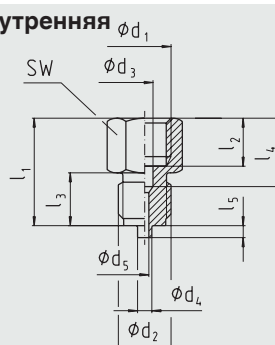

1035355.01

### Наружная-наружная резьба

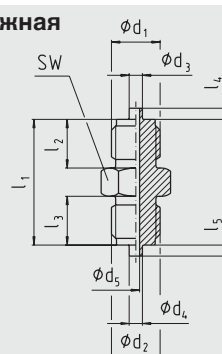

1035363.01

### Внутренняя-внутренняя резьба

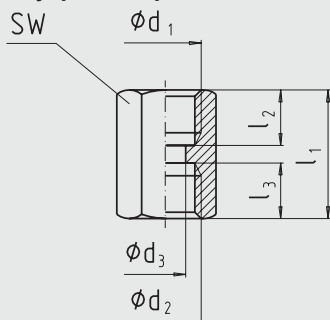

1035347.01

### СУ ниппель

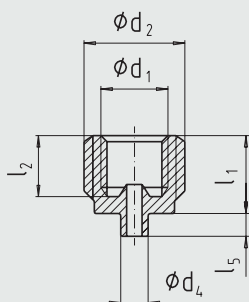

1035371.01

### Накидная гайка (внутренняя резьба)

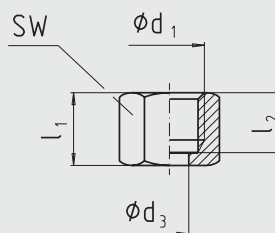

1035398.01

### Соединительная муфта

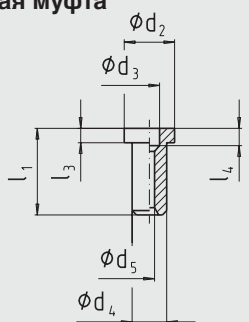

1035401.01

### Муфта левая-правая резьба

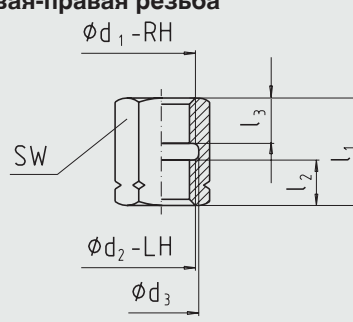

1035380.01

### Компрессионный фитинг с муфтой

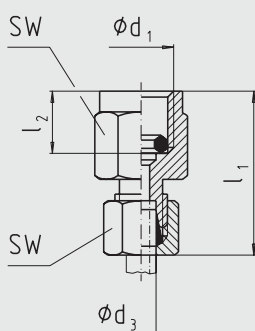

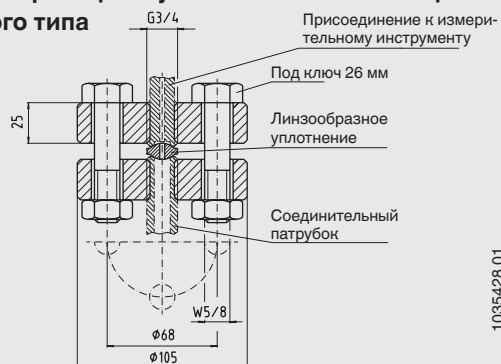

1035410.01

### Комплект фланцев с уплотнительным кольцом линзового типа



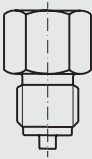

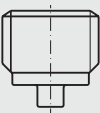
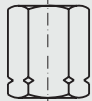
1035428.01

Конструкция	Присоединение <sup>1)</sup>		Размеры в мм										Материал	Код заказа
	d <sub>1</sub>	d <sub>2</sub>	d <sub>3</sub>	d <sub>4</sub>	d <sub>5</sub>	l <sub>1</sub> <sup>2)</sup>	l <sub>2</sub> <sup>2)</sup>	l <sub>3</sub> <sup>2)</sup>	l <sub>4</sub> <sup>2)</sup>	l <sub>5</sub> <sup>2)</sup>	SW			
<b>Наружная-внутренняя резьба</b> 	G 1/8	G 1/4 B	4,5	5	3	28	10	13	13	2	14	Латунь	9090924	
	G 1/8	G 1/2 B	4,5	6	3	35	10	20	13	3	22	Латунь	9090207	
	G 1/4	G 1/8 B	5,5	-	3	29	13	10	16,5	-	17	Латунь	9090215	
	G 1/4	G 3/8 B	5,5	5,5	3	33	13	16	16,5	3	19	Латунь	9090223	
	G 1/4	G 1/2 B	5,5	6	3	38	13	20	16,5	3	22	Латунь	9090231	
	G 1/4	G 1/2 B	5,5	6	3,5	38	13	20	16,5	3	22	1,4571	9084924	
	G 1/4	1/4 NPT	5,5	-	3	30	13	13	16,5	-	17	Латунь	9054936	
	G 1/4	M10 x 1	5,5	-	3	29	13	10	16,5	-	17	Латунь	9064931	
	G 1/4	M12 x 1,5	5,5	5	3	32	13	13	16,5	2	17	Латунь	9090240	
	G 3/8	G 1/4 B	7	5	3	36	16	13	19,5	2	22	Латунь	9090258	
	G 3/8	G 1/2 B	7	6	3	43	16	20	19,5	3	22	Латунь	9090266	
	G 1/2	G 1/4 B	7	5	3	41	19	13	24,5	2	27	Латунь	9090274	
	G 1/2	G 1/4 B	7	5	3,5	41	19	13	24,5	2	27	Сталь	9074937	
	G 1/2	1/4 NPT	7	-	3	43	19	13	24,5	-	27	Латунь	9044930	
	G 1/2	1/4 NPT	7	-	3,5	43	19	13	24,5	-	27	1,4571	9074929	
	G 1/2	G 3/8 B	7	5,5	3	45	19	16	24,5	3	27	Латунь	9090282	
	G 1/2	G 3/8 B	7	5,5	3,5	45	19	16	24,5	3	27	1,4571	9024930	
	G 1/2	G 1/2 B	7	6	3,5	46	19	20	24,5	3	27	1,4571	9094920	
	G 1/2	1/2 NPT	7	-	3,5	44	19	19	24,5	-	27	1,4571	9064923	
	G 1/2	1/2 NPT	7	-	3	44	19	19	24,5	-	27	Латунь	9034935	
	G 1/2	G 3/4 B	7	6	3	45	19	20	24,5	5	27	Латунь	9090290	
	G 1/2	M12 x 1,5	7	5	3	41	19	13	24,5	2	27	Латунь	9090304	
	G 1/2	M20 x 1,5	7	6	3,5	46	19	20	24,5	3	27	1,4571	9014934	
	G 1/2	M20 x 1,5	7	6	3	46	19	20	24,5	3	27	Латунь	9090312	
	M12 x 1,5	G 1/8 B	5,5	-	3	29	13	10	16,5	-	17	Латунь	9090320	
	M12 x 1,5	G 1/4 B	5,5	5	3	32	13	13	16,5	2	17	Латунь	9090339	
M12 x 1,5	G 3/8 B	5,5	5,5	3	33	13	16	16,5	3	19	Латунь	9090347		
M20 x 1,5	G 1/2 B	7	6	3	46	19	20	24,5	3	27	Латунь	9090355		
<b>Внутренняя-внутренняя резьба</b> 	G 1/8	G 1/8	4,5	-	-	22	10	10	-	-	14	Латунь	9084932	
	G 1/4	G 1/8	5,5	-	-	26	13	10	-	-	17	Латунь	9094938	
	G 1/4	G 1/4	5,5	-	-	30	13	13	-	-	17	Латунь	9090363	
	G 1/2	G 1/4	7	-	-	36	19	13	-	-	27	1,4571	9014942	
	G 1/2	G 1/2	7	-	-	43	19	19	-	-	27	1,4571	9024948	
	G 1/2	G 1/2	7	-	-	43	19	19	-	-	27	Латунь	9090371	
	G 1/2	M20 x 1,5	7	-	-	43	19	19	-	-	27	Латунь	9091700	
	G 1/2	M20 x 1,5	7	-	-	43	19	19	-	-	27	Сталь	11558246	
<b>Наружная-наружная резьба</b> 	G 1/4 B	G 1/4 B	5	5	3	34	13	13	2	2	14	Латунь	9090380	
	G 1/2 B	G 1/2 B	6	6	3	50	20	20	3	3	22	Латунь	9090398	
	G 1/2 B	G 1/2 B	6	6	3,5	50	20	20	3	3	22	1,4571	9034943	
	G 1/2 B	1/2 NPT	6	-	3,5	49	20	-	3	-	22	1,4571	9044949	
<b>СУ ниппель</b> 	G 1/8	G 1/4 B	-	5	-	14,5	11	-	-	2	-	Латунь	9091076	
	G 1/8	1/4 NPT	-	-	-	13,5	11	-	-	-	-	Латунь	9014950	
	G 1/4	3/8 NPT	-	-	-	19	15,5	-	-	-	-	Латунь	9024956	
	G 1/4	3/8 NPT	-	-	-	19	15,5	-	-	-	-	1,4571	9074945	
	G 1/4	G 3/8 B	-	5,5	-	19	15,5	-	-	3	--	1,4571	9064940	
	G 1/4	G 3/8 B	-	5,5	-	19	15,5	-	-	3	-	Латунь	9091084	
	G 1/4	G 1/2 B	-	6	-	19	15,5	-	-	3	-	Латунь	9091092	
	G 1/4	G 1/2 B	-	6	-	19	15,5	-	-	3	-	1,4571	9054944	
	G 1/4	1/2 NPT	-	-	-	19	15,5	-	-	-	-	Латунь	9034951	
	G 1/4	1/2 NPT	-	-	-	19	15,5	-	-	-	-	1,4571	9084940	
<b>Муфта левая-правая резьба по DIN 16283</b> 	Правая резьба G 1/2	Левая резьба G 1/2	21,5	-	-	36	15,5	15,5	-	-	27	Латунь	9090401	
	Правая резьба G 1/2	Левая резьба G 1/2	21,5	-	-	36	15,5	15,5	-	-	27	Сталь	9090410	
	Правая резьба G 1/2	Левая резьба G 1/2	21,5	-	-	36	15,5	15,5	-	-	27	1,4571	9092412	
	Правая резьба G 1/2	Левая резьба M20 x 1,5	21,5	-	-	36	15,5	15,5	-	-	27	Латунь	9090428	
	Правая резьба G 1/2	Левая резьба M20 x 1,5	21,5	-	-	36	15,5	15,5	-	-	27	Сталь	9090436	
	Правая резьба M20 x 1,5	Левая резьба M20 x 1,5	20,5	-	-	36	15,5	15,5	-	-	27	Латунь	9090444	

Возможна покупка переходников с различными комбинациями резьб (минимальный размер партии – 500 шт.), эти переходники недоступны со склада.

1) Присоединения по EN 837-1 (исключение: G 3/4 B)

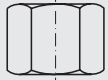
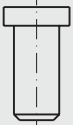
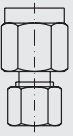
2) Приблизительный размер

Конструкция	Присоединение <sup>1)</sup>		Размеры в мм									Материал	код заказа
	d <sub>1</sub>	d <sub>2</sub>	d <sub>3</sub>	d <sub>4</sub>	d <sub>5</sub>	l <sub>1</sub> <sup>5)</sup>	l <sub>2</sub> <sup>5)</sup>	l <sub>3</sub> <sup>5)</sup>	l <sub>4</sub> <sup>5)</sup>	l <sub>5</sub> <sup>5)</sup>	SW		
<b>Нанидная гайка DIN 16284</b> 	G ¼	PN 250	6,5	-	-	22	17	-	-	-	17	Латунь	9090479
	G ¼	PN 400	6,5	-	-	22	17	-	-	-	17	Сталь	9090487
	G ½	PN 250	12,5	-	-	30	24	-	-	-	27	Латунь	9090495
	G ½	PN 400	12,5	-	-	30	24	-	-	-	27	Сталь	9090509
	G ½	PN 400	12,5	-	-	30	24	-	-	-	27	1,4571	9092382
	M12 x 1,5	PN 250	6,5	-	-	22	17	-	-	-	17	Латунь	9090517
	M20 x 1,5	PN 250	12,5	-	-	30	24	-	-	-	27	Латунь	9090525
<b>Соединительная муфта DIN 16284</b> 	для G ¼ / M12 x 1,5	9,5	5,5	6	2,5	30	-	6	4	-	-	Латунь <sup>3)</sup>	9090533
	для G ¼ / M12 x 1,5	9,5	5,5	6	2,5	30	-	6	4	-	-	Сталь <sup>3)</sup>	9090541
	для G ½ / M20 x 1,5	17,5	7	12	3,5	30	-	6	6	-	-	Латунь <sup>3)</sup>	9090550
	для G ½ / M20 x 1,5	17,5	7	12	3,5	30	-	6	6	-	-	Сталь <sup>3)</sup>	9090568
	для G ½ / M20 x 1,5	17,5	7	12	3,5	30	-	6	6	-	-	1,4571	9092390
<b>Компрессионный фитинг с муфтой для присоединения без пайки 2)</b> 	G ¼	PN 100	4	-	-	33	14,5	-	-	-	19/10	Сталь	9090932
	G ¼	PN 250	6	-	-	37	14,5	-	-	-	19/14	Сталь	9090452
	G ½	PN 600	6	-	-	46	20	-	-	-	27/17	Сталь	9090460
	G ½	PN 600	6	-	-	46	20	-	-	-	27/17	1,4571	9091734
	G ½	PN 600	8	-	-	46	20	-	-	-	27/19	Сталь	9090940
	G ½	PN 600	8	-	-	46	20	-	-	-	27/19	1,4571	9091742
	G ½	PN 600	10	-	-	47	20	-	-	-	27/22	Сталь	9091246
	G ½	PN 600	10	-	-	47	20	-	-	-	27/22	1,4571	9091750
	G ½	PN 600	12	-	-	47	20	-	-	-	27/24	Сталь	9091254
	G ½	PN 600	12	-	-	47	20	-	-	-	27/24	1,4571	9091769
<b>Комплект фланцев</b> 	G ¾	≤ 4000 бар	Размеры см. чертеж									Сталь	9091165

Возможна покупка переходников с различными комбинациями резьб (минимальный размер партии – 500 шт.), эти переходники недоступны со склада.

- 1) Присоединения по EN 837-1 (исключение: G ¾ B)
- 2) Поставляется с муфтой. Начиная с номинального давления 250 бар, при повышенной температуре процесса допустимое давление для данного переходника снижается на:  
11 % при 100 °C      20 % при 200 °C      29 % при 300 °C      33 % при 400 °C
- 3) Латунь = Cu Zn 39 Pb 3 (2.0401)  
Сталь = 9 S Mn Pb 28 (1.0718)
- 4) Приблизительный размер

## Вварной переходник

С цилиндрической трубной резьбой по EN 837-1 <sup>1)</sup>

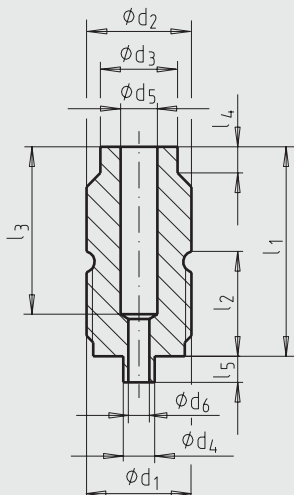

1273515,01

По DIN 16282, форма 6 с левой резьбой для муфты левая-правая резьба

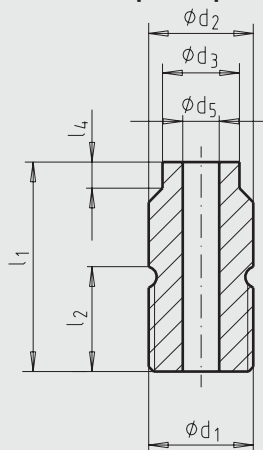

1273515,01

Стандарт	d <sub>1</sub>	d <sub>2</sub> SW	d <sub>3</sub>	d <sub>4</sub>	d <sub>5</sub>	d <sub>6</sub> макс.	l <sub>1</sub>	l <sub>2</sub>	l <sub>3</sub>	l <sub>4</sub>	l <sub>5</sub>	Код заказа	
												1,4571	Сталь
EN 837-1	G ½ B	20	14,7	6	7	4	40	20	32	5	5	9094962	9095020
	M20 x 1,5 <sup>2)</sup>	20	14,7	6	7	4	40	20	32	5	5	9094970	-
	½ NPT	20	14,7	6	7	4	40	20	32	5	5	9094989	9095047
DIN 16282	Левая резьба G ½ B	20	14,7	-	7	-	40	20	-	5	5	9094997	9095055
	Левая резьба M20 x 1,5 <sup>2)</sup>	20	14,7	-	7	-	40	20	-	5	5	9095004	-

1) Как предыдущая форма 4 по DIN 16282

2) Для метрической системы согласно ISO - размеры резьбы основаны на отмененном стандарте DIN 16288 : 1987. Эти резьбы больше не стандартизированы в EN 837 и DIN 16282

## Вращающиеся переходники для манометров (поворотные переходники)

Это присоединение с поворотом на 360° (поворотный переходник) позволяет легко устанавливать измерительные приборы в необходимое положение. Измерительный прибор можно поворачивать в диапазоне 360°.

То есть при использовании резьбы NPT измерительный прибор можно повернуть в положение, в котором возможно оптимальное считывание давления с циферблата.



## Руководство по установке

- Сначала смонтируйте переходник манометра при помощи конца, предназначенного для присоединения к процессу ②, на трубопровод (осторожно, он закрыт герметически).
- Затем прикрепите манометр к концу, предназначенному для манометра ①.
- Поверните манометр так, чтобы стекло находилось в необходимом положении, позволяя считывать давление на циферблате оптимальным образом.
- В конце, затяните всю систему при помощи стяжной гайки ③. Зафиксируйте манометр так, чтобы дисплей был направлен в необходимом направлении.



Присоединение измерительного прибора ①	Присоединение к процессу ②	Материал	Уплотнение	Рабочая температура 1)	Сертификат 3.1 мат. 2)	Сертификат NACE	Конструкция	код заказа
¼ NPT внутренняя	Наружная резьба ¼ NPT	316L	PTFE	PN 680	да	-	1	14037344
Внутренняя резьба ½ NPT	Наружная резьба ¼ NPT	316L	PTFE	PN 680	да	-	1	14037347
¼ NPT внутренняя	Наружная резьба ½ NPT	316L	PTFE	PN 680	да	да	1	14037350
Внутренняя резьба ½ NPT	Наружная резьба ½ NPT	2,4819	PTFE	PN 680	да	да	1	11390388
Внутренняя резьба ½ NPT	Наружная резьба ½ NPT	Инконель 625, 1.4571	PTFE	PN 680	да	да	1	11390396
Внутренняя резьба ½ NPT	Наружная резьба ½ NPT	Монель 400, 1.4571	PTFE	PN 680	да	да	1	14014609
Внутренняя резьба ½ NPT	Наружная резьба ½ NPT	316L	PTFE	PN 680	-	-	1	2132851
Внутренняя резьба ½ NPT	Наружная резьба ½ NPT	316L	PTFE	PN 680	да	-	1	2481001
Внутренняя резьба ½ NPT	Наружная резьба ½ NPT	316L	PTFE	PN 680	да	да	1	11144165
Внутренняя резьба ½ NPT	Наружная резьба ½ NPT	Монель 400, 1.4571	PTFE	PN 680	да	-	1	2477161
Внутренняя резьба ½ NPT	Наружная резьба ¾ NPT	316L (1.4404)	PTFE	PN 680	да	-	1	11051418
G 1/2 внутренняя	Наружная резьба G ½ B	316L	-	PN 420	да	-	4	11036672
G 1/2 внутренняя	Наружная резьба ½ NPT	316L	-	PN 420	да	-	2	11148144
G 1/2 внутренняя	Наружная резьба ½ NPT	316L (1.4404)	-	PN 420	да	да	2	11570670
G 1/2 внутренняя	Наружная резьба ½ NPT	Монель 400	-	PN 420	да	да	2	11570688

1) Сертификат 3.1 испытаний материалов по EN 10204

2) Конструкция NACE по ISO 15156-2

### Конструкция 1

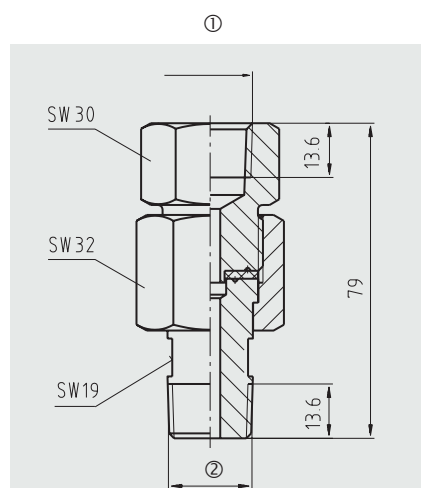

### Конструкция 2

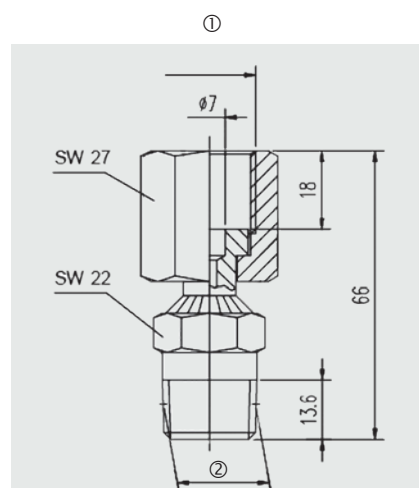

### Конструкция 4

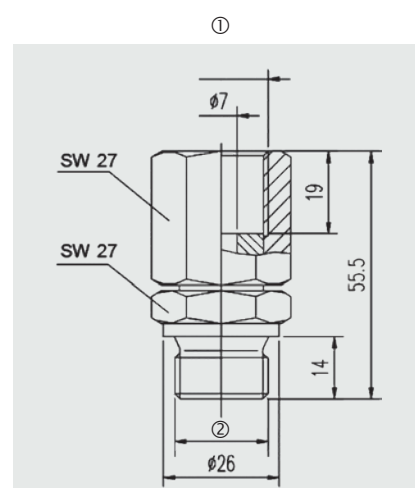

### Информация для заказа

Для заказа достаточно наличие 7-значного артикульного номера. Другие опции необходимо указывать дополнительно.

© 03/2003 WIKA Alexander Wiegand SE & Co. KG, все права защищены  
 Спецификации, приведенные в данном документе, отражают техническое состояние изделия на момент публикации данного документа.  
 Возможны технические изменения характеристик и материалов.



**WIKAL Alexander Wiegand SE & Co. KG**  
 Alexander-Wiegand-Strasse 30  
 63911 Klingenberg/Germany  
 Tel. +49 9372 132-0  
 Fax +49 9372 132-406  
 info@wika.de  
 www.wika.de